

DAFTAR PUSTAKA

- Abe, A., 2002, *Perencanaan Daerah Partisipatif*, Solo: Pondok Edukasi.
- Adiyoso, W., 2009, *Menggugat Perencanaan Partisipatif dalam Pemberdayaan Masyarakat*, Jakarta: ITS Press.
- Aktas, G., and Ebru, A.G., 2005, "Crisis Management in Tourist Destinations" in Theobald, W.F (Ed). *Global Tourism* (third Edition), Burlington, MA USA: Elsevier Inc.
- Ananta, A., dan Hatmadji, S.H., 1985, *Mutu Modal Manusia Suatu Analisis Pendahuluan*, Jakarta: Lembaga Demografi Fakultas Ekonomi Universitas Indonesia.
- Anonim, 2001, *A Guidebook for Tourism-Based Community Development*, Japan : Asia-Pacific Tourism Exchange Center (APTEC).
- Anonim, 2004, *Green Globe the Path to Sustainable Travel and Tourism*. Green Globe 21 International Ecotourism Standard.
- Anonim, 2007, *Nomination for inscription on the UNESCO World Heritage List. Cultural Landscape of Bali Province*. Pemerintah Provinsi Bali.
- Arahi, Y., 2005, Rural Tourism in Japan: The Regeneration of Rural Communities dalam *The Development of Rural Tourism*, 27(1), pp 16--21
- Ardana, I.G., 2007, *Pemberdayaan Kearifan Lokal Masyarakat Bali dalam Menghadapi Budaya Global*, Denpasar : Pustaka Tarukan Agung.
- Ardika, I.W., 2003, "Pariwisata Bali: Membangun Pariwisata Budaya dan Mengendalikan Budaya Pariwisata" dalam I Nym Darma Putra, *Bali Menuju Jagadhita Aneka Perspektif*, Denpasar: Pustaka Bali Post.
- Ardika, 2004, *Pariwisata Budaya Berkelanjutan, Refleksi dan Harapan di Tengah Perkembangan Global*, Denpasar: Program Pasca Sarjana, Universitas Udayana.
- Ardika, I.W, 2007, *Pusaka Budaya dan Pariwisata*, Denpasar : Pustaka Larasan.
- Arikunto, S., 2003, *Prosedur Penelitian Sebuah Pendekatan Praktis*, Jakarta: Rineka.

- Arka, I Wayan, 1999, "Pemberdayaan Desa Adat dalam Pengembangan Pariwisata Budaya di Bali: Kasus Desa Wisata Terpadu Penglipuran Bangli" *Tesis*, Denpasar: Program Pasca Sarjana, Universitas Udayana.
- Arnstein, S. R., 1969, *A Ladder Of Citizen Participation* JAIP, Vol 35 . No 4, pp 216--224 dilihat pada <http://Lithgow-Schmidt/Sherry-arnstein/ladder-of-citizen-participation>. Pdf tanggal 30 Oktober 2009.
- Arsyad, L., Mulyo, J. H., Satriawan, E., Fitriady, A., 2011, *Strategi Pembangunan Perdesaan Berbasis Lokal*, Yogyakarta: UPP STIM YKPN.
- Arwata, A.A.M.N., 2008, "Leteh, Konteks Keruangan", dalam *Majalah Sarad*, Edisi Juni 2008, Denpasar: Yayasan Gumi Bali.
- Aryana, 2006, "Perencanaan Partisipatif dalam Pemberdayaan Masyarakat di Kawasan Wisata Kalibukbuk, Kabupaten Buleleng-Bali" *Tesis*, Denpasar: Program Pasca Sarjana, Universitas Udayana.
- Ashrama, B., dan Jackie, I., 2002, *Tri Hita Karana Tourism Awards and Accreditations 2002*, Denpasar: Bali Travel News.
- Ashrama, B., 2005, *Tri Hita Karana Tourism Awards and Accreditations*, Denpasar: Bali Travel News dan Pemerintah Provinsi Bali.
- Asmiyanti, I.G.A., 2003, "Struktur Lanskap Sawah Teras Subak Surajadi dan Pengembangannya sebagai Objek Wisata Budaya Pertanian di Desa Belimbing, Kabupaten Tabanan, Bali", *Tesis*, Bogor: IPB.
- Astra, I.G.S., 2004, Revitalisasi Kearifan Lokal dalam memperkokoh Jatidiri Bangsa di Era Global, dalam Ardika, I.W, *Politik Kebudayaan dan Identitas Etnis*, Denpasar: Bali Mangsi Press.
- Atmaja, N.B., 2005, *Bali Pada Era Globalisasi*, Singaraja: IKIP Singaraja.
- Atmanti, H.D., 2005, "Investasi Sumber Daya Manusia Melalui Pendidikan", dalam *Dinamika Pembangunan* No1/Juli 2005,30-39.
- Augustyn, M., "National Strategies for Rural Tourism Development and Sustainability: The Polish Experience", *Journal of Sustainable Tourism*, 6 (3) pp 191-208.
- Badan Lingkungan Hidup (BLH) Provinsi Bali, 2012, *Status Lingkungan Hidup Provinsi Bali*, Denpasar: Pemerintah Provinsi Bali.

- Badan Pengelola Objek Wisata Ulun Danu Beratan, 2012, *Laporan Perkembangan Kunjungan Wisatawan ke Objek Wisata Ulun Danu Beratan*, Tabanan: BPOW Ulun Danu Beratan.
- Bahaire,T., and Martin, E.W., 1999, “ Community Participation in Tourism Planning and Development in the Historic City of York, England” dalam *Current Issues in Tourism*, 2 (3), pp 243-264.
- Baiquni, M., 2007, *Strategi Penghidupan di Masa Krisis, Belajar dari Desa*, Yogyakarta: Ideas Media.
- Bappeda Provinsi Bali, 2013, *Data Bali Membangun 2013*, Denpasar: Bappeda.
- Beeton, S.,2006, *Community Development Through Tourism*, Austarlia: Landlinks Press.
- Bendesa, I.K.G., 2005, “Peningkatan Kualitas Sumber Daya Manusia: Prasyarat Ketahanan Ekonomi dalam Era Globalisasi”, dalam *Piramida Vol 1 Nomor 1*. Hal 1-10.
- Berger, P.L., 1982, *Piramida Kurban Manusia* (terjemahan), Jakarta: LP3ES.
- Bonafice, B.G., and Cooper, C., 1985, *The Geography of Travel and Tourism*, London: Heineman.
- BPS Kabupaten Tabanan, 2013, *Kecamatan Baturiti Dalam Angka 2013*, Tabanan: BPS.
- BPS Kabupaten Tabanan, 2013, *Kecamatan Marga Dalam Angka 2013*, Tabanan: BPS.
- BPS Kabupaten Tabanan, 2013, *Kecamatan Penebel Dalam Angka 2013*, Tabanan: BPS.
- BPS Kabupaten Tabanan, 2013, *Tabanan Dalam Angka 2013*,Tabanan: BPS
- BPS, Provinsi Bali, 2001, *Penduduk Bali, Hasil Sensus Penduduk Tahun 2000*, Jakarta: BPS.
- BPS Provinsi Bali, 2011, *Hasil Sensus Penduduk 2010, Data Agregat Per Kabupaten/ kota Provinsi Bali*, Denpasar: BPS.
- BPS Provinsi Bali, 2013, *Statistik Pariwisata Bali*, Denpasar: BPS.

- Britha, M., 1999, *Metode Penelitian Partisipatoris dan Upaya-upaya Pemberdayaan: Sebuah Buku Pegangan Bagi Para Praktisi Lapangan*, Jakarta: Yayasan Obor Indonesia.
- Bryant, C., dan White L.G., 1989, *Manajemen Pembangunan untuk Negara Berkembang*, Jakarta: LP3ES.
- Bungin, B., 2001, *Metodologi Penelitian Sosial, Format-Format Kuantitatif dan Kualitatif*, Surabaya: Airlangga University Press.
- Bungin, B., 2003, Teknik-teknik Analisis Kuantitatif dalam Penelitian Sosial dalam Bungin (ed) *Analisis Data Penelitian Kualitatif*, Jakarta: PT Raja Grafindo Prasad.
- Burke, M. E., 2004, *Pendekatan Partisipatif dalam Perencanaan Kota*, Bandung: Yayasan Sugijanto Soegijoko.
- Burns, P.M., and Holden, A., 2005, *Tourism, a New Perspektif*, London: Prentice Hall.
- Burton, R., 1995, *Travel Geography*, Second Edition, Singapore: Pitman Publishing.
- Byrne, B.M., 2001, *Structural Equation Modeling with AMOS Basic Concept, Application and Programming*, Lourence Erlbaum Associates.
- Chambers, R., 1996, *Participatory Rural Appraisal: Memahami Desa Secara Partisipatif*, Yogyakarta: Kanisius.
- Christenson, J.A & Robinson, J.R., 1989. *Community Development in Perspective*, IOWA: Iowa State University Press/Ames.
- Cole, M., 2006, Culture Tourism, Community Participation and Empowerment, In M. Smith and M. Robinson (eds) *Cultural Tourism in a Changing World*, Cleveland: Channel View Publications.
- Conyers, D., 1991, *Perencanaan Sosial di Dunia Ketiga*, Yogyakarta: GMU Press.
- Cooper, C., Fletcher, J, Gilbert, 2008, *Tourism Principle and Practices*, London: Prentice Hall.
- Damanik, J., dan Weber, H., 2006, *Perencanaan Ekowisata: Dari Teori ke Aplikasi*, Yogyakarta: Andi Offset.
- Demartoto, A., 2009, *Pembangunan Masyarakat Berbasis Masyarakat*, Surakarta: Sebelas Maret University Press.

- Denman, R., 2001, *Guideline for Community Based Ecotourism*, WWF International.
- Departemen Kebudayaan dan Pariwisata. 2001. *Tingkat Pemahaman Masyarakat terhadap Pembangunan Kepariwisata di Indonesia*. Jakarta: Departemen Kebudayaan dan Pariwisata.
- Departemen Kebudayaan dan Pariwisata, 2008, *Kode Etik Kepariwisata Dunia*, Jakarta: Departemen Kebudayaan dan Pariwisata.
- Departemen Kebudayaan dan Pariwisata, 2010, *Rencana Strategis Kebudayaan dan Pariwisata tahun 2010-2014*.
- Departemen Pendidikan Nasional, 2008, *Kamus Besar Bahasa Indonesia (KBBI)*, Jakarta: Balai Pustaka.
- De Villers, D.j., 1999, "Empowering Local Communitie To Benefit From Heritage Sites." Dalam Windu Nuryanti (Ed) *Heritage, Tourism and Local Communities*, Yogyakarta: GMU Press.
- Dewi, M.H.U., 2004, *Dampak Ekonomi Pariwisata terhadap Kesejahteraan Masyarakat Lokal di Tiga Desa Kawasan Wisata Lovina*, Denpasar: Lembaga Penelitian, Universitas Udayana.
- Diamar,S., 2004, *Pengarasutamaan Partisipasi Masyarakat dalam Perencanaan Pembangunan*. Jakarta: Ciprui.
- Dilla, Sumadi, 2007, *Komunikasi Pembangunan*, Jakarta: Simbiosis Rekatama Media.
- Dinas Pariwisata Bali, 2012, *Perkembangan Desa Wisata di Bali*, Denpasar: Dinas Pariwisata Bali.
- Dinas Kebudayaan dan Pariwisata Kabupaten Tabanan, 2012, *Objek dan Daya Tarik Wisata Di Kabupaten Tabanan*, Tabanan: Dinas Kebudayaan dan Pariwisata Tabanan.
- Drake,S.,1991, Local Participation in Ecotourism Projects, dalam *Nature Tourism: Managing For The Environment*, Whelan,Tensie: Island Press.
- Eadington,W.R., 1991, "Economic and Tourism" dalam *Annals of Tourism Research* (8) pp 41--56).
- Effendy, U.O., 2010, *Ilmu Komunikasi Teori dan Praktik*, Bandung: Remaja Rosdakarya.
- ESCAP, 1996, *The Economic Impact of Tourism in The Asian Region*, New York: United Nations.

- Fainstein, N., 1996, *City Planning and Political Values; an Updated View*, In *Readings in Planning Theory*, Ed, Campbell, s., and Fainstein, S., Masaachusetts: Blackwell Publisher Inc.
- Fakih, M., 2001, *Runtuhnya Teori Pembangunan dan Globalisasi*, Yogyakarta: Pustaka Pelajar.
- Fandeli, C., 1995, *Dasar-Dasar Kepariwisata Alam*, Yogyakarta: Liberty.
- Fandeli, C., dan Mukhlison (eds), 2000, *Pengusahaan Ekowisata*, Yogyakarta: Pustaka Pelajar.
- Fandeli, C., Raharjana, D.T., Kaharudin, 2003, *Pengembangan Kawasan Pedesaan sebagai Objek Wisata (Perencanaan Model Kelembagaan, Pasar dan Paket Wisata Pedesaan Sekitar Gunung Merapi)* Yogyakarta, Yogyakarta: Lembaga Penelitian Universitas Gadjah Mada.
- Fandeli, C., dan Nurdin, M., 2005, *Pengembangan Ekowisata Berbasis Konservasi Di Taman Nasional*, Yogyakarta: Fakultas Kehutanan UGM bekerja sama dengan Pusat Studi Pariwisata UGM dan Kantor Kementerian Lingkungan Hidup Republik Indonesia.
- Fennel, D., A., 1999, *Ecotourism, An Introduction*, New York: Routledge.
- Ferdinand, A., 2002, *Structural Equation Modeling dalam Penelitian Manajemen*, Semarang: Badan Penerbit Universitas Diponegoro.
- Foucault, M., 2002, *Power/Knowledge, Wacana Kuasa/Pengetahuan*, Alih Bahasa Arief, Yogyakarta: Bentang Budaya.
- Foucault, M., 2002, *Pengetahuan dan Metode*, Yogyakarta: Jalasutra.
- Fuad, M., 2003, *Pengantar Bisnis*, Jakarta : PT Gramedia Pustaka Utama.
- Garrod, B., 2001, "Local Participation in the Planning and management of Ecotourim: a Revised Model Approach" Bristol: University of the West of England.
- Gartner, W.C., 1996, *Tourism Development: Principles, Process, and Policies*, New York: Van Nostrand Reinhold.
- Gee, C.Y., Choy, D.J.L., Maken, J.C., 1984, *The Travel Industry*, Westport: Avi Publishing Com.
- Getz, D., (1986). Models in Tourism Planning. *Journal of Tourism Management* Vol 7 (March) pp 21--23.

- Ghozali, Imam, 2011, *Model Persamaan Struktural: Konsep & Aplikasi dengan Program Amos 19.0*, Semarang: Badan Penerbit Universitas Diponegoro.
- Giddens, A., 2004, *Masyarakat Post-Tradisional*, Yogyakarta: IRCiSOD.
- Glen, A., 1993. Methods and Themes in Community Practice, in Butcher, H., et al (eds), *Community and Public Policy*, London: Pluto.
- Gorda, I Gusti Ngurah, 1999, *Manajemen dan Kepemimpinan Desa Adat Di Provinsi Bali Dalam Perspektif Era Globalisasi*, Denpasar: Tarukan Agung.
- Gun, C.A., 1994, *Tourism Planning, Basic, Concepts, Cases*, Washington DC: Taylor & Francis.
- Gunawan, M.P, dkk., 2000, *Agenda 21 Sektoral, Agenda Pariwisata Untuk Pengembangan Kualitas Hidup Secara Berkelanjutan*, Jakarta: Kementrian Lingkungan Hidup.
- Gunawan, M.P., 2005, *Pariwisata Membangun Bangsa dalam Pariwisata Indonesia Vol.4* Bandung: Pusat Perencanaan dan Pembangunan Kepariwisataan ITB.
- Hair, J.F., 1998, *Multivariate Data Analysis*, New York: Prentice Hall.
- Hall, C.M., and Weller, B., 1992, "What's Special about Special Interest Tourism?" *Interest Tourism*, Weller, B and Hall, C.M., (eds), London: Belhaven Press.
- Hall, D., and Richards, G., 2002, *Tourism and Sustainable Community Development*, London: Routledge.
- Hasan, F., 2004, *Pembangunan Berwawasan Budaya*, Jakarta: Departemen Kebudayaan Dan Pariwisata.
- Hasbullah, J., 2006, *Social Capital, Menuju Keunggulan Budaya Manusia Indonesia*, Jakarta: MR-United Press Jakarta.
- Henuk, Y. L., 2008, *Komunikasi Pertanian dan Partisipasi Masyarakat Pedesaan*, NTT: Institute of Indonesia Tenggara (IITS) Publications.
- Hidayat, T., 2000, *Lingkungan Hidup di Daerah Bali, Studi Kasus Serangan*, Denpasar: HMI Cabang Denpasar.
- Hitchcock, M.K., Parnwel, M.(ed)., 1993, *Tourism in South East Asia*, London: Routledge.
- Holloway, C., 1995, *Marketing For Tourism*, England: Longman.

- Hutagaol, P., 2001, Paradigma Baru Pengembangan Perdesaan Menuju Masyarakat dan Kawasan Perdesaan yang Mandiri dalam Era Otonomi Daerah, *Jurnal Studi Pembangunan, Kemasyarakatan & Lingkungan*, Vo;.3(1), pp.15--36.
- Ife, J.F.T., 2008, *Alternatif Pengembangan Masyarakat di Era Globalisasi Community Development*, Yogyakarta: Pustaka Pelajar.
- Ilich, I., 2001, *Menggugat Kaum Kapitalis*, Penerjemah Loly Nuryafitri, Yogyakarta: Penerbit Melibas.
- ILO, 2004, Pembangunan Perdesaan: Akses, Ketenagakerjaan, dan Peluang Meraih Pendapatan, *Seri Rekomendasi Kebijakan: Kerja Layak dan Penanggulangan Kemiskinan di Indonesia*, Jakarta: ILO.
- Ilyas, S.,2011, “Partisipasi Masyarakat Wana (Tau Taa Wana Bulang) Dalam Mengkonservasi Hutan Berdasar Kearifan Lokal Di Provinsi Sulawesi Tengah”, *Disertasi*, Yogyakarta: Universitas Gajah Mada.
- Inskeep, E., 1991, *Tourism Planning, and Integrated and Sustainable Development Approach*, New York: Van Nostrand Reinhold.
- Intosh. M.C., 1995, *Tourism: Principles, Practices, Philosophies*, New York: John Willey and Son.
- International Net Work for Partnership and Sustainable Development (INPSD), 2007, *Persepsi Masyarakat di Kawasan Sanur, Kuta, dan Nusa Dua Terhadap penurunan Kualitas Lingkungan*, Denpasar: Yayasan Pembangunan Bali Berkelanjutan.
- Jennings, G., 2001, *Tourism Research*, Australia: Wiley.
- Jogianto, 2004, *Metodologi Penelitian Bisnis*, Yogyakarta: BPF.
- Jondra, I Wayan, 2009, *Karakter Balinese Menuju Mokshartam Jagadhita*, Denpasar: Universitas Udayana.
- Kaharudin, 2006, “Partisipasi Masyarakat Dalam Pengelolaan Pariwisata Alam di Objek Wisata lereng Selatan Gunung Merapi”, *Tesis*: Universitas Gadjah Mada.
- Kaplan, D., 2000, *Structural Equation Modelling Foundations and Extensions*, Sage.
- Kartono, K., 2008, *Pemimpin Dan Kepemimpinan*, Jakarta: PT Raja Grafindo Persada.

- Kenny, S., 1999, *Developing Communities for the Future: Community Development in Australia*, 2nd ed Melbourne: Nelson ITP.
- Keog, B., 1990, Public Participation in Community Tourism Planning. *Annals of Tourism Research*, Vol xvii (2): 514-529.
- Keraf, A.S., 2002, *Etika Lingkungan*, Jakarta: Penerbit Buku Kompas.
- Kesuma, I.B.W., 2000, "Tri Hita Karana Konsepsi dan Penerapannya dalam Kehidupan Sosial di Bali", *Makalah* dalam Seminar Konsep dan Implementasi Tri Hita Karana dalam Pembangunan Bali Menyongsong Pelaksanaan Otonomi Daerah Dalam Era Global, Denpasar: Pusat Kajian Bali.
- Koentjaraningrat, 2000, *Pengantar Ilmu Antropologi*, Jakarta; Rineka Cipta.
- Kompas, 29 Oktober 2009, *2010 Depbudpar Bangun 200 Desa Wisata*, Kompas.Com.
- Korten, D.C., 1984, *Pembangunan yang Memihak Rakyat*, Jakarta: Lembaga Studi Pembangunan.
- Korten, David C., 1987. *Community management, Asian Experience and perspectives*, USA: Kumarian Press.
- Korten, D.C., dan Sjahrir, 1988, *Pembangunan Berdimensi Kerakyatan*, Jakarta: Yayasan Obor.
- Kuncoro, M., 2003, *Metode Riset Untuk Bisnis*, Yogyakarta: BPFE Yogyakarta.
- Lane, B., 1994, What is Rural Tourism, *Journal of Sustainable Tourism* 2(1) pp 7--21.
- Levis, L.R., dan Y.L., Henuk, 2005, *Komunikasi Pertanian*, Kupang : Lembaga Penelitian Universitas Cendana.
- Lewis, J.B., 1998," The Development of Rural Tourism", *Journal Parks & Recreation*, September 1998, Vol 33 Issue 9: 99-10.
- Liu, J., C ,1994, *Pacific Islands Ecotourism: A Public Policy and Planning Guide*, Hawai'i: the Pacific Business Centre Program. College of Business Administration University of Hawai'i Honolulu USA.
- Li, Y., 2002, " The Impact of Tourism in China on Local Communities" dalam *Asian Studies Review* 26 (4) pp 471-486.
- Madiun, 2008, "Partisipasi Masyarakat Lokal dalam Pengembangan Kawasan wisata Nusa Dua", *Disertasi: Program Pascasarjana*, Universitas Udayana.

- Mantra, Ida Bagus, 2000, *Langkah-langkah Penelitian Survei, Usulan Penelitian dan Laporan Penelitian*, Yogyakarta: Badan Penerbit Fakultas Geografi Universitas Gadjah Mada.
- Mantra, Ida Bagus, 2004, *Filsafat Penelitian dan Metode Penelitian Sosial*, Yogyakarta: Pustaka Pelajar Offset.
- Maryani, E., 2004, “Struktur Keruangan Pariwisata di Kawasan Inti Bandung Raya”, *Disertasi*: Universitas GajahMada.
- Maryati, N., 2005, *Peran Serta Masyarakat dalam Pengembangan Desa Wisata*, *Tesis*: Universitas Gadjah Mada.
- Mathienson, A., and Wall,G., 1982, *Tourism: Economic, Physical and Social Impacts*, Harlow: Longman.
- Mcgehee, N.G., and Andereck,K.L, 2004, “Factors Predicting Rural Tourism Residents Support of Tourism” dalam *Journal of Travel Research*,43 (Nov) pp 131--140.
- Medlik, S., 1991, *Managing Tourism*, London: Butterworth-Heinemann Ltd.
- Mikkelsen, B., “Metode Penelitian Partisipatoris” dalam Nuryanti, W.,1999. *Heritage, Tourism and Local Communities*, Yogyakarta : UGM Press.
- Mill, R. C., and Alastair, M., 1985, *The Tourism System: An Introduction*. New Jersey: Text Prentice Hall International Editions.
- Mitchell, B., 2000, *Pengelolaan Sumber Daya Lingkungan*. Yogyakarta: Gadjah Mada University Press.
- Morel, E., and Widianingsih, 2007, Participatory Planning In Indonesia: Seeking a New Path to Democracy. *Policy Studies* 28 (1)1--15.
- Muluk, M.R.K., 2007, *Menggugat Partisipasi Publik dalam Pemerintahan Daerah*. Malang: Bayu Media Publishing.
- Mulyana, D., 2005, *Ilmu Komunikasi suatu Pengantar*, Bandung: PT Remaja Rosdakarya.
- Murphy, M. P.E., 1985. *Tourism; A Community Approach*. New York and London: Routledge.
- Nasikun, 1997, “Model Pariwisata Pedesaan: Pemodelan Pariwisata Pedesaan untuk Pembangunan Pedesaan Yang Berkelanjutan”, dalam *Prosiding Pelatihan dan Lokakarya Perencanaan Pariwisata Berkelanjutan*, Bandung : Institut Teknologi Bandung.

- Naught, T.J., 1982, Mass Tourism In Pacific Island Communities. *Annals of Tourism Research* 9 : 359-81.
- Novianto, B., 2009, Pengembangan Wisata Berbasis Lingkungan dalam Rangka Pengentasan Kemiskinan. *Makalah* dalam Seminar Pengembangan Industri Wisata Berbasis Lingkungan dan Budaya Dalam Rangka Pengentasan Kemiskinan. Bogor: Departemen Ekonomi Sumber Daya dan Lingkungan Fakultas Ekonomi & Manajemen, Institut Pertanian Bogor.
- Nuryanti, W., 1992, “Pariwisata Dalam Masyarakat Tradisional”. *Makalah* pada Program Pelatihan Perencanaan dan Pengembangan Pariwisata. Jakarta.
- Nuryanti, W., 1999. *Heritage, Tourism and Local Communities*, Yogyakarta: UGM Press.
- Osborn, D., dan Gaebler, T., 2000, *Mewirauahakan Birokrasi (Reinventing Government): menstransformasi Semangat Wirausaha Ke dalam Sektor Publik*, Penerjemah: Abdul Rosyid, Jakarta: PT Pustaka Binaman Pressindo.
- Page, S.J and Don Getz, 1997, *The Bussiness Rural Tourism: International Perspectives*, The Alden Press, London: Oxford.
- Palguna, A.A.N., 2001, “Dinamika Masyarakat Desa Menuju Civil Society”, *Tesis*, Denpasar: Program Pascasarjana Universitas Udayana.
- Pateman, C., 1990, *Participation and Democratic Theory*, Melbourne: Cambridge University Press.
- Pearce, D., 1989, *Tourism Development*, ed (2), Longman, England: Harlow.
- Pearce, P.L., Moscardo, G., and Ross, G.F., 1991 “ Tourism Impact and Community Perceptions: An Equity-Social Representational Perspective”, *Australian Psychologist*, 26 (3) pp 147-150.
- Pearce, D., 1995, *Tourism a Community Approach*, 2nd: Harlow Longman.
- Pemerintah Kabupaten Tabanan, 2005, *Peraturan Bupati Tabanan Nomor 9 Tahun 2005 Tentang Rencana Detail Tata Ruang (RDTR) Kawasan Pelestarian Alam dan Budaya Jatiluwih*, Tabanan: Pemerintah Kabupaten.
- Pemerintah Kabupaten Tabanan, 2007, *Rencana Tata Ruang Wilayah (RTRW)*, Tabanan: Pemerintah Kabupaten.
- Pemerintah Kabupaten Tabanan, 2011, *Monografi Desa Kukuh 2011*, Tabanan: Pemerintah Kabupaten.

- Pemerintah Kabupaten Tabanan, 2013, *Monografi Desa Jatiluwih 2013*, Tabanan: Pemerintah Kabupaten.
- Pemerintah Kabupaten Tabanan, 2013, *Monografi Desa Candikuning 2013*, Tabanan: Pemerintah Kabupaten.
- Picard, M.,1995, *Bali: Cultural Tourism and Touristic Culture*, Singapore: Archipelago.
- Picard, M., 2006, *Bali Pariwisata Budaya dan Budaya Pariwisata*, Penerjemah Jean Couteau dan Warih Wiratsana, Jakarta: Kepustakaan Populer Gramedia, Forum Jakarta-Paris.
- Pigram, J., 1993, “ Planning for Tourism in Rural Areas: Bridging the Policy Implementation Gap”, *Tourism Research: Critiques and Challenges*, Douglas G., Pearce and Richard W Butler (ed), New York: Routledge.
- Pitana, I.G., 2002, *Pariwisata, Wahana Pelestarian Kebudayaan dan Dinamika Masyarakat Bali*, Denpasar: Universitas Udayana.
- Pitana, I.G, dan Gayatri, P.G., 2005, *Sosiologi Pariwisata*,Yogyakarta: Penerbit Andi.
- Pitana, I G., dan Surya, D., 2009, *Pengantar Ilmu Pariwisata*, Yogyakarta: Andi.
- Plummer, J., 2000, *Municipalities and Community Participation : a sourcebook for Capacity Development*, London: Farthscan.
- Poon, A., 1993, *Tourism, Technology and Competitive Strategies*, Wallingfort, Oxford: CAB International.
- Prasiasa, D.O., 2008, “Desa Wisata Terpadu Jatiluwih: Pengembangan Pariwisata Berbasis Komunitas”, *Disertasi: Pascasarjana Universitas Udayana*.
- Puja, A., 2002, *Pengembangan Pariwisata Terpadu Bertumpu Pada Model Pemberdayaan Masyarakat di Wilayah Bali Tengah*, Denpasar: Laporan Penelitian Universitas Udayana.
- Raharjo, B.,2004, *Ekoturisme Berbasis Masyarakat dan Pengelolaan Sumber Daya Alam*, Bogor: Lembaga Alam Tropika Indonesia.
- Raharjana, D.T., 2005, “Pengembangan Desa Wisata Berbasis Budaya (Kajian Etnoekologi Masyarakat Dusun Ketingan, Desa Tirtoadi, Kecamatan Mlati Kabupaten Sleman DI Yogyakarta” *Tesis*, Yogyakarta: Universitas Gadjah Mada.
- Randolph, J., 2004, *Environmental Land Use Planning and Management*, Washington, D.C : Island Press.

- Ratz,T., and Laszlo,P., 1998, “Rural Tourism and Sustainable Development”, Rural Tourism Management Sustainable Option, September.
- Revrisond, B., 1999, *Pembangunan Tanpa Perasaan, Evaluasi Pemenuhan Hak Ekonomi, Sosial, dan Budaya*, Jakarta: Lembaga Studi dan Advokasi Masyarakat.
- Richards, G., and Derek, H., 2002, *Tourism and Sustainable Community Development*, New York : Routeledge.
- Richardson, J. I, and Martin, F., 2004, *Understanding and Managing Tourism*, Australia: Pearson Education Australia, NSW Australia.
- Ritonga, 2001, *Kependudukan dan Lingkungan Hidup*, Jakarta: Lembaga Penerbit Fakultas Ekonomi Universitas Indonesia.
- Roberts. L., and Hall, D., 2001, *Rural Tourism and Recreation Principles to Practice*, UK: CABI Publishing.
- Sahidu, A.,1998, “Partisipasi Masyarakat Tani Pengguna Lahan Sawah dalam Pembangunan Pertanian di Daerah Lombok, NTB”, *Disertasi*: Institut Pertanian Bogor.
- Sanoff, H., 2000, *Community Participation Methods in Design and Planning*, Brisbane : John Wiley & Sons, Inc.
- Sari, I.K.P.,2006, “Pengembangan Desa Wisata Dalam Konteks Pariwisata Berbasis Kerakyatan Dan Berkelanjutan”, *Jurnal Kepariwisata Indonesia*,vol.1,No.2, Juni 2006.
- Sartas. T., 1992, “Socio-Economic Impacts of Tourism an Two Greek Isles”. *Annals Of Tourism Research* 19: 516-33.
- Scheyvens,R., 1999, “ Ecotourism and the Empowerment of Lokal Communities” dalam *Tourim Management* (2) pp 245--249.
- Shavid, D., 2003, *Bali and the Tourist Industry*, London: Mc Farland and Company,inc.
- Sekaran, U., 2006, *Metodelogi Penelitian untuk Bisnis*, Jakarta: Salemba Empat.
- Siladana, I Made, 2009, “Strategi Pembangunan Agrowisata Desa Candikuning Selatan Kabupaten Tabanan”, *Tesis*. Program Pascasarjana Universitas Udayana.

- Simamora, H., 2004, *Manajemen Sumber Daya Manusia*, edisi kedua, Yogyakarta: Penerbit STIE YKPN.
- Singarimbun, M., dan Effendi, S., 1995, *Metode Penelitian Survei*, Jakarta: LP3ES.
- Sitompul, M., 2002, *Konsep-Konsep Komunikasi Pembangunan*, Medan: Universitas Sumatra Utara.
- Slamet, 1998, *Pembangunan Masyarakat Berwawasan Partisipasi*, Surakarta: Sebelas Maret University Press.
- Smith, S.L.J., 1991, *Tourism Analysis: a Handbook*, New York: Longman Scientific & Technical.
- Smith & Eadington, 1992, *Tourism and Alternative*, Philadelphia University of Pennsylvania Press.
- Smith, Melanie K, dan Robinson, Mike, 2006, *Cultural Tourism in Changing World*, Great Britain: MPG Books.
- Soemarwotto, O., 1997, *Analisis Mengenai Dampak Lingkungan Hidup*, Yogyakarta: Gadjah Mada University Press.
- Soeroso, A., 2007, *Penilaian Kawasan Borobudur Terhadap Manajemen Ekowisata*, Yogyakarta: Universitas Gadjah Mada.
- Soetomo, 2006, *Strategi-Strategi Pembangunan Masyarakat*, Yogyakarta: Pustaka Pelajar.
- Soetomo, 2009, *Pembangunan Masyarakat; Merangkai Sebuah Kerangka*, Yogyakarta: Pustaka Pelajar.
- Soetrisno, L., 1995, *Menuju Masyarakat Partisipatif*, Yogyakarta: Kanisius.
- Solimun, 2004, *Pengukuran Variabel dan Pemodelan Statistik*, Malang: Pascasarjana Universitas Brawijaya.
- Straus, A., and Corbin, J., 2003, *Dasar-Dasar Penelitian Kualitatif*, Yogyakarta: Pustaka Pelajar.

- Suaka, I Nyoman, 1999, *Menjaga Lingkungan Menuju Desa Wisata*, Tabanan: Mitra Gama Widya.
- Suansri, P., 2003, *Community Based Tourism Handbook*. Thailand: Rest Project.
- Sugiarto, dkk., 2001, *Teknik Sampling*, Jakarta: PT Gramedia Pustaka Utama.
- Susilo,R.K.D., 2008, *Sosiologi Lingkungan*, Jakarta: Rajawali Press.
- Sutawan, I.N., 2008, *Organisasi dan Manajemen Subak di Bali*, Denpasar: Pustaka Bali Post.
- Sugiyono, 2005, *Memahami Penelitian Kualitatif*, Bandung: Alfabeta.
- Sugiyono, 2010, *Statistika untuk Penelitian*, Bandung: Alfabeta.
- Sugiyono, 2011, *Metode Penelitian Kuantitatif Kualitatif Dan R&D*, Bandung: Alfabeta.
- Suzanne, Turner, 2005, *Tools For Success: Acuan Konsep Manajemen Bagi Manajer dan Praktisi Lainnya*, Jakarta: Bhuana Ilmu Populer.
- Taylor, M. 2003. *Public Policy in Community*, New York: Palgrave Macmillan.
- Timothy, D. J., 1999, Participatory Planning a View of Tourism in Indonesia dalam *Annals of Research* 26 (2) pp 27--40
- Tjokrowinoto, M., 2007, *Pembangunan, Dilema Dan Tantangan*, Yogyakarta: Pustaka Pelajar.
- Todaro, M.P., and Smith, S.C.,2003, *Economic Development*, Essec: Pearson Educational Limited.
- Tosun, C., dan Timothy D.J., 2003 ,“Arguments For Community participation in Tourism Development Process dalam *The Journal of Tourism Studies* 14 (2) pp 2--15.
- Tosun, c., 2006, *Expected Nature of Community Participation in Tourism Development*, Turkey: School of Tourism and Hotel Management, Mustafa Kemal University, Tourism Management.
- Tribe, J., et al, 2000, *Environmental Management for Rural Tourism and Recreation*, London: Cassel Publication.
- Wearing, S. L.,and Donald, Mc., 2001 The Development of Community Based Tourism: Re-Thinking The Relationsgip between Tour Operators and Development Agents as intermediaries in rural and isolated area Communities”. *Journal of Sustainable Tourism*.

- Weaver, D., and Lawton, L., 2006, *Tourism Management*, Australia: Willey.
- Western, D., 1993, Defining Ecotourism in Lindberg, Kreg and Hawkins, D.,E, *Ecotourism: A Guide For Planner and Managers*, North Bennington, Vermont: The Ecotourism Society.
- Wiana, I Ketut, 2007, *Tri Hita Karana Menurut Konsep Hindu*. Surabaya: Paramita.
- William, A.M., and Gareth S., 1991, *Tourism and Economic Development. Western European Experiences*. New York: Second Edition . John Wiley & Sons.
- Wiyonoputri. T.W., 2005, “Dampak Kegiatan Pariwisata Budaya Terhadap Kehidupan Komunitas Di Kampung Adat Studi Kasus Kampung Naga”., dalam *Pariwisata Indonesia* Vol 4. Pusat Perencanaan dan Pengembangan Kepariwisata. Bandung : Institut Teknologi Bandung.
- WTO. 2003. *Community Based Tourism-The Case From Indonesia*. Madrid: WTO.
- WTO (World Tourism Organisation). 2005. *Tourism Barometers*. Madrid: WTO.
- Yamad, A.R., and Abdullah, A., 2004, Community-Based Ecotourism: New Proposition for Sustainable Development and Environment Conservation in Malaysia, *Journal of Applied Sciences* 4 (4) pp 583--589.
- Yoeti, O.A., 2008, *Perencanaan dan Pengembangan Pariwisata*, Bandung: Pradnya Paramita.
- _____. 2008, *Ekonomi Pariwisata: Introduksi, Informasi, dan Aplikasi*, Jakarta: Penerbit Buku Kompas.
- Young, E., 1999, Local People and Conservation in Mexico El Vizcaino Biosphere Reserve, *The Geographical Review*, 89 (3) pp 364—390.
- [http:// Sacafirmansyah.wordpress.com/2009/06/05/partisipasi-masyarakat](http://Sacafirmansyah.wordpress.com/2009/06/05/partisipasi-masyarakat).

Lampiran 1 Uji Model Pengukuran Variabel Laten

Lampiran 1.1 Uji Model Pengukuran Variabel Mutu Modal Manusia

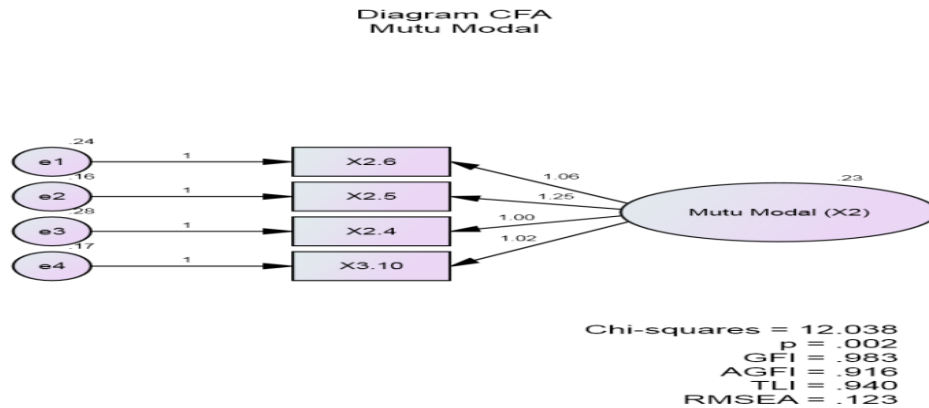

Estimates (Group number 1 - Default model)

Scalar Estimates (Group number 1 - Default model)

Maximum Likelihood Estimates

Regression Weights: (Group number 1 - Default model)

		Estimate	S.E.	C.R.	P Label
X2.5	<--- Mutu Modal (X2)	1.000			
X2.6	<--- Mutu Modal (X2)	1.251	.104	12.059	***
X2.7	<--- Mutu Modal (X2)	1.063	.096	11.098	***
X2.8	<--- Mutu modal (X2)	1.016	.088	11.500	***

Standardized Regression Weights: (Group number 1 - Default model)

		Estimate
X2.5	<--- Mutu Modal (X2)	.674
X2.6	<--- Mutu Modal (X2)	.828
X2.7	<--- Mutu Modal (X2)	.725
X2.8	<--- Mutu Modal (X2)	.760

Variiances: (Group number 1 - Default model)

	Estimate	S.E.	C.R.	P	Label
X2	.231	.036	6.441	***	
e5	.277	.026	10.850	***	
e6	.165	.022	7.437	***	
e7	.235	.023	10.129	***	
e8	.174	.018	9.421	***	

Squared Multiple Correlations: (Group number 1 - Default model)

	Estimate
X2.5	.578
X2.6	.525
X2.7	.686
X2.8	.454

Model Fit Summary**CMIN**

Model	NPAR	CMIN	DF	P	CMIN/DF
Default model	8	12.038	2	.002	6.019
Saturated model	10	.000	0		
Independence model	4	510.357	6	.000	85.059

RMR, GFI

Model	RMR	GFI	AGFI	PGFI
Default model	.013	.983	.916	.197
Saturated model	.000	1.000		
Independence model	.210	.516	.193	.310

Baseline Comparisons

Model	NFI	RFI	IFI	TLI	CFI
	Delta1	rho1	Delta2	rho2	
Default model	.976	.929	.980	.940	.980
Saturated model	1.000		1.000		1.000
Independence model	.000	.000	.000	.000	.000